

**Электроприводы для воздушных заслонок,
противопожарных клапанов и клапанов дымоудаления**

Паспорт

На электропривод для управления воздушными заслонками

LAB R-LF230, LAB R-LF230-S2

Продукция отвечает требованиям
ТУ 28.14.20-002-90015838-2021

1. Применение

Электропривод для управления воздушными заслонками, выполняющими охранные функции в системах вентиляции и кондиционирования воздуха зданий (например защита от замораживания).

2. Принцип работы

При перемещении заслонки клапана в нормальное рабочее положение в электроприводе взводится возвратная пружина. При прекращении подачи питания энергия, запасенная в пружине, возвращает заслонку в защитное положение.

Возможно ручное управление электроприводом с ключа, входящего в базовую комплектацию. Ключом можно также тестировать клапан при отключенном питании.

Принципиальная схема подключения приведена на рисунке 1.



Рис. 1

Примечание: Питание подавать только после установки электропривода на вал заслонки.

3. Технические характеристики

Электрические параметры	Напряжение питания	230 В ~ 50/60 Гц
	Диапазон номинального напряжения	198...264 В ~
	Расчетная мощность	6 ВА

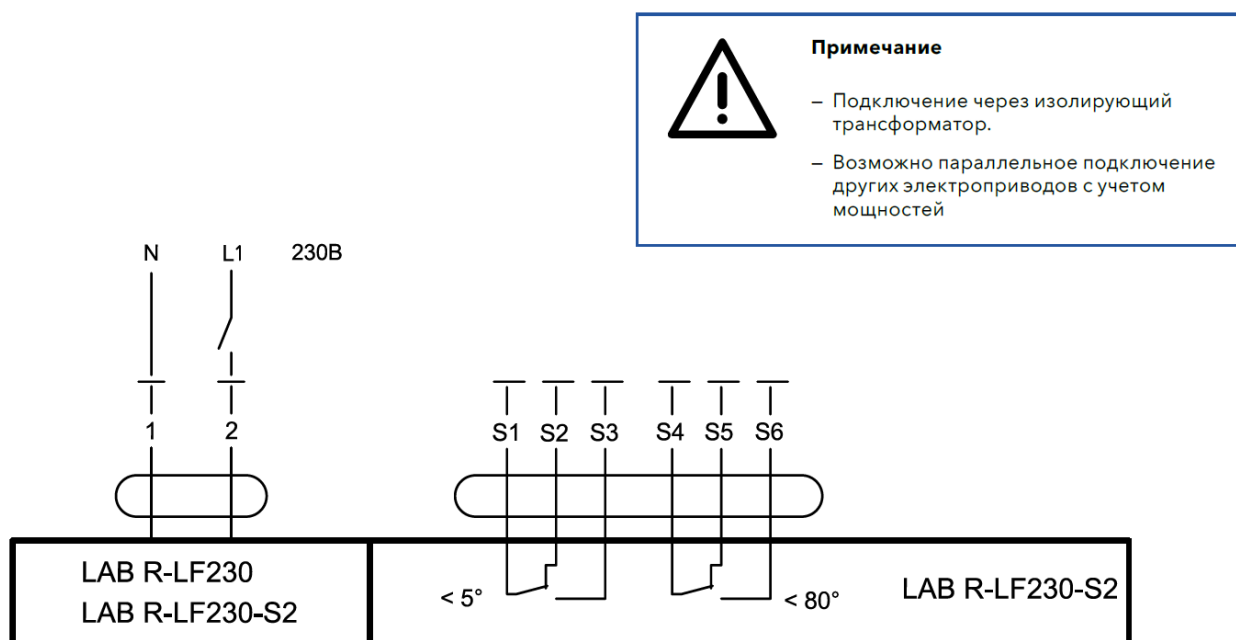
	Потребляемая мощность: во время вращения в состоянии покоя	4,2 Вт 0,81 Вт
	Соединение: питание вспомогательные переключатели	1 м, 2 x 0,75 мм ² 1 м, 6 x 0,75 мм ² (LAB-LF230-S2)
	Вспомогательные переключатели для LAB-LF230-S2: точки переключения точность сигнализации	2 однополюсных с двойным переключением 1 мА...3 А, 5 В~, 250 В ~ <5° ... > 80° ± 2°
Функциональные данные	Крутящий момент: двигатель пружина	5 Нм 5 Нм
	Направление вращения	Выбирается установкой привода L (лево) / R (право)
	Угол поворота	95°, (ограничение 37...100% с помощью встроенного механического упора)
	Ручное управление	С фиксацией положения
	Передающее звено	12 x 12 мм, Ø до 16 мм
	Индикация положения	Механический указатель
	Время поворота: двигатель пружина	<70 с <20 с при -20° ... +50 °С / <60 с при -30 °С
	Уровень шума	Не более 55 дБ
Безопасность	Класс защиты	II
	Степень защиты корпуса	IP54
	Температура окружающей среды нормальная работа	- 30...+ 50 °С
	Температура хранения	- 40...+ 80 °С
	Техническое обслуживание	Не требуется
Габариты и масса	Размеры	См. на след. странице
	Вес	1600г

4. Габаритные размеры

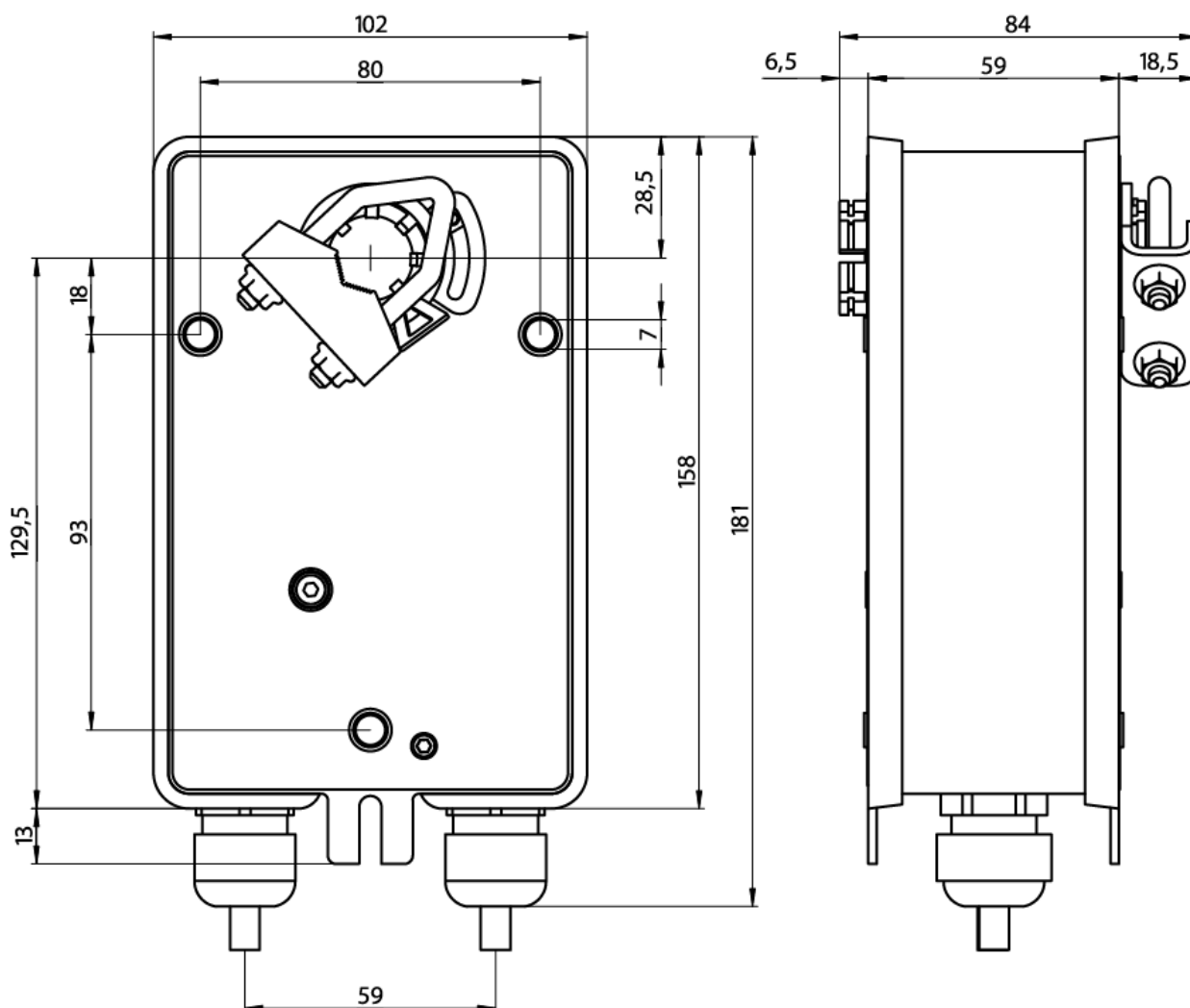

5. Замечания по безопасности



- Не разрешается применение электропривода в областях, выходящих за рамки, указанные в спецификации, особенно для применения на воздушных судах.
- Устройство может быть вскрыто только на заводе-изготовителе. Оно не содержит частей, которые могут быть переустановлены или отремонтированы эксплуатационными службами.
- Кабель не может быть отсоединен от устройства.
- При расчете крутящего момента необходимо учитывать данные изготовителя заслонки (площадь поперечного сечения, конструкцию, объект установки), а также условия воздушного потока.
- Устройство содержит электрические и электронные компоненты, в связи с чем недопустима утилизация вместе с бытовыми отходами. Необходимо соблюдать все действующие правила и инструкции, относящиеся к данной конкретной местности.

6. Сигнализация положений

Привод LAB-LF230-S2 содержит два фиксированных микропереключателя для сигнализации конечных положений клапана.

7. Техническое обслуживание

После монтажа, подключения и пуско-наладки электропривод не требует технического обслуживания. При проведении каких-либо других сервисных работ необходимо в первую очередь отключить питание электропривода.

8. Хранение и транспортировка

Электропривод в упаковке изготовителя должен храниться в закрытом помещении при температуре воздуха $-40...+80$ °C и относительной влажности не более 95%.

9. Стандартный комплект поставки

Привод	1 шт.
Планка установочная	1 шт.
Ключ ручного управления	1 шт.
Руководство	1 шт.

10. Гарантии изготовителя

Изготовитель гарантирует работоспособность электропривода при соблюдении потребителем условий транспортирования, хранения, монтажа и эксплуатации. Гарантийный срок эксплуатации электроприводов – 60 месяцев.